

Henkilönostin

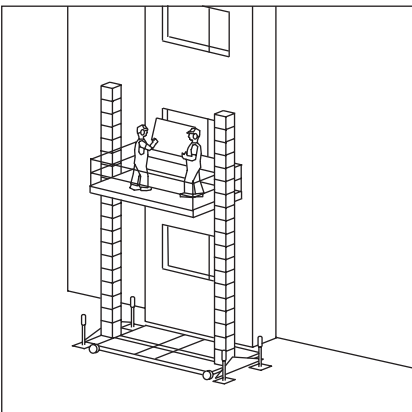
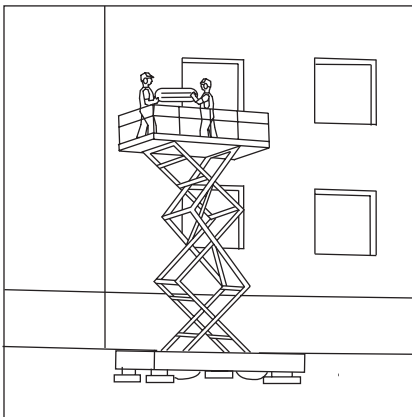
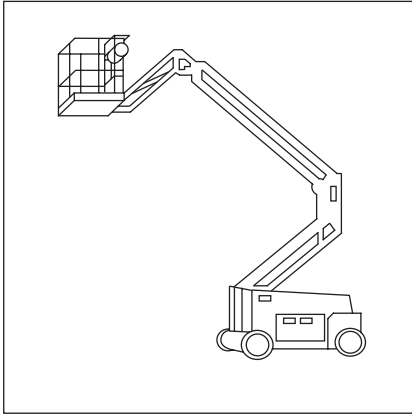

Teknistä tietoa henkilönostimista

Mallit	nivelpuominostin teleskooppipuominostin saksilava mastolla tai mastoilla varustettu nostolava
Toiminta	mekaaninen hydraulinen
Käyttövoima	sähkövirta (220 V / 380 V) akku polttomoottori
Vakiolisälaitteet	sähköpistorasia nostokorissa erilaiset nostokorityypit valinnaisia
Lisävarusteet	paineilman tai hydrauliiikan ulosotto nostokorissa moottorikäyttöinen nostolaitteen siirtolaite ajokytkimet myös nostokorista

Käyttöalue

- soveltuvat henkilönostoihin erilaisissa asennus- ja rakennustöissä.

Hankinta ja käyttöönotto

- hankinnan yhteydessä varmistetaan, että henkilönostin on suunniteltu ja valmistettu henkilönostotyötä varten
 - käyttöönottotarkastus (ensimmäinen tarkastus) on tehty
 - määräaikaistarkastuksesta on kulunut alle vuosi (kilpi/pöytäkirja)
 - käyttöönottotarkastus työmaalla (pystytystarkastus) on tehty
 - nostimen mukana on käyttö-, huolto- ja turvallisuusohjeet
- ennen nostimen käyttöönottoa käyttäjälle
 - selvitetään nostimen oikea käyttö ja tyypillisimmät käyttövirheet
 - käydään läpi käyttö- ja turvallisuusohjeet
- nostintyyppi valitaan tehtävän työn, nostimen liikealueen ja alustan (kaltevuus, tasaisuus, lujuus) perusteella
- käyttöönotettaessa
 - suunnitellaan etukäteen nostotyö, nostopaikat ja nostosuunnat
 - nostimen pystytysalusta tasoitetaan ja vahvistetaan tarvittaessa, ota huomioon, että tukijalka saattaa lävistää asfaltin
 - nostin siirretään paikoilleen ja asetetaan tuet tai tukijalat sekä tukien aluslevyt sekä varmistetaan nostimen pysty- ja vaakasuoruus
- nostimen ja työalueen alapuolinen alue erotetaan muusta työmaasta lippusii- man, suoja-aidan tai puomien avulla sekä varoituskilvillä "Varo, nostotyö käynnissä".

Käyttö

- kokeile laitteen toiminta ja varmista varsinkin kylmänä ja sateisena päivänä koekäytöllä jarrujen ja varoituslaitteiden toiminta
- älä käytä ja siirrä nostinta kaltevalla tai epätasaisella alustalla, varmista sallittu kaltevuus kone- ja laitekohtaisesti
- nostoreiitit ja työalueet suunnitellaan etukäteen ja nostinta siirretään riittävän usein työn aikana
- nostoreiittien suunnittelussa otetaan huomioon työmaan ilmajohdot, raken- nuksen ulokkeet yms.
- nostinta ei saa ajaa rakenteisiin kiinni eikä yli sallitun liikealueen
- tarkista nostimen nostokyky, älä ylikuormita nostinta
- nostinta ohjataan alustasta ja/tai nostokorista
- nostimen tuennan tulee säilyä vakaana koko noston ja työskentelyn ajan
- kaatumisvaara tulee erityisesti ottaa huomioon lastattaessa koriin raken- nustarvikkeita noston aikana esimerkiksi ikkunasta tai parvekkeelta
- nostimen ja työskentelyalueen alla ei saa liikkua ulkopuolisia henkilöitä
- työskentelyalue pidetään siistinä ja järjestyksessä
- tarkista työympäristön turvallisuus ennen nostimen tai nostokorin siirtoa
- noston aikana ei saa poistua nostokorista
- nostokorista poistutaan pääsääntöisesti sen ollessa ala-asennossa
- nostokorin kaiteelle kiipeäminen, nostokorista kurotteleminen ja työpukkien tai tikkaiden käyttö nostokorissa työn aikana on ehdottomasti kielletty
- työntekijän putoamissuojaus varmistetaan turvavaljailla.

Suoja- ja varotoimet

Suojalaitteet

- rajakatkaisin, joka estää nostimen ajamisen liian korkealle tai liiaksi sivulle
- ylikuormitusuoja, joka estää ylikuormitetun laitteen liikkeellelähdon
- varalaskujärjestelmä, joka mahdollistaa nostimen laskemisen alas moottorin sammuttua
- suojaeristetty kori
- työlavaan tai -koriin kiinnitetty kuormakilpi.

Varmistukset ja varotoimet

Ennen käyttöä

- selvitetään työalue ja nostimen liikealue
- tarkistetaan nostimen tuenta
- tarkistus-, huolto- yms. töissä nostin lasketaan alas, moottori sammutetaan ja irrotetaan pois sähköverkosta.

Käytön aikana

- noudatetaan laitevalmistajan käyttö- ja turvallisuusohjeita
- tarkkaillaan alustan tasaisuuden säilymistä ja tuennan vakavuutta
- nostokoria ei saa ajaa liikealueen ulkopuolelle
- materiaaleja nostettaessa ja työskenneltäessä nostolava ja -kori kuormataan tasaisesti niin, että nostimen vakavuus säilyy koko noston ja työn ajan.

Käytön jälkeen

- irrotetaan sähköliitäntäjohto
- tarkistetaan nostimen kunto
- kuljettamista ja siirtoa varten nostin asennetaan kuljetusasentoon.

Toiminta häiriötilanteessa

Nostimen pysähtyminen kesken noston

- laske nostokori tai -lava hätälaskujärjestelmän avulla maahan
- estä nostimen käyttö
- tarkista
 - rajakatkaisimien kunto
 - sähkölaitteiden kunto ja toiminta
 - sähköliitäntäjohtojen ja pistokkeiden kunto ja liitokset
 - suojalaitteiden kunto ja toiminta
 - hydraulikkajärjestelmän kunto, toiminta ja hydraulikkaöljyn määrä
 - nostolavan alusta ja tuenta.

Nostokori tai -lava ei nouse

- tarkista edellisten lisäksi
 - kuorman määrä ja tasapaino, ei ylikuormaa
 - suojalaitteiden ja varokkeiden kunto ja toiminta
 - hallintalaitteiden kunto ja toiminta.

Henkilökohtaiset suojaimet

- nostolavalla työskenneltäessä käytetään tehtävän työn edellyttämiä henkilökohtaisia suojaimia
- turvavaljaat ja -köysi.

Huolto

- nostin huolletaan laitevalmistajan huolto-ohjeiden mukaisesti
- suojalaitteiden, sähkölaitteiden ja -liitäntäjohtojen, akkujen ja hydrauliiikan kunto ja toiminta tarkistetaan säännöllisesti vähintään kerran viikossa
- hitsausliitosten, nivelten ja tukijalkojen kunto ja toiminta tarkistetaan silmämääräisesti säännöllisesti vähintään kerran viikossa
- vähintään kerran vuodessa tehtävän määräaikaishuollon ja aina korjausten jälkeen nostin tarkastetaan, ja tarkastuksesta laaditaan tarkastuspöytäkirja.

